

Opis techniczny

- 1 **Błat roboczy** - płyta melaminowana 28 mm, obrzeża ABS 2 mm
- 2 **Noga boczna niska** - płyta melaminowana 28 mm, obrzeża ABS 2 mm
- 3 **Nadstawka TR99** - blat górny płyta melaminowana 28 mm + szkło LACOBEL 4 mm, front płyta melaminowana 18 mm, całość pokryta HPL - połysk
- 4 **Noga boczna wysoka** - płyta melaminowana 28 mm, obrzeża ABS 2 mm
- 5 **Front** - płyta melaminowana 18 mm, obrzeża ABS 2 mm
- 6 **Listwy ozdobne** - PVC, kolor M009 aluminium półmat
- 7 **Kostka narożna** - płyta melaminowana, pokryta HPL - połysk
- 8 **Bok łączący lamy niskie i wysokie** - płyta melaminowana 28 mm, obrzeża ABS 2 mm
- 9 **Stelaż nadstawki** - metal malowany proszkowo, kolor biały
- 10 **Włącznik oświetlenia**
- 11 **Oświetlenie LED TR99** - barwa biała-zimna (wpada lekko w odcień niebieski);
- 12 **Przepusty kablowe** - Ø80 mm
- 13 **Noga podpierająca NL41** - metalowa, wymagana na łączeniu blatów

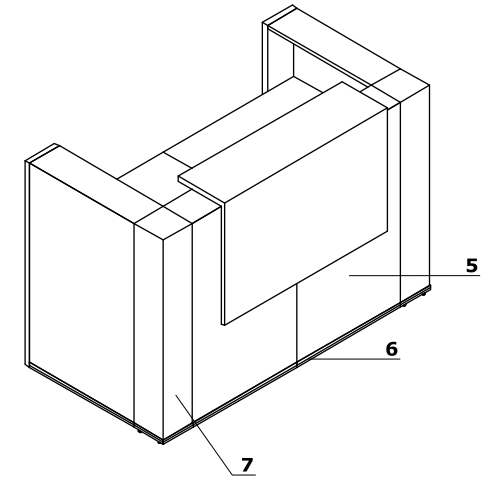

Zastosowanie elementów kończących

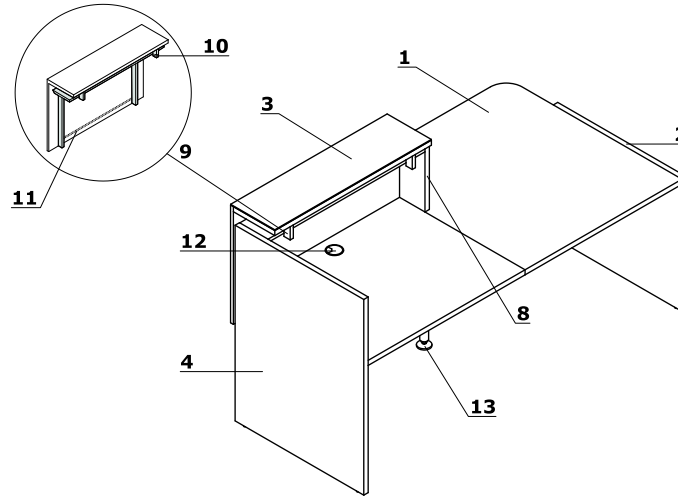
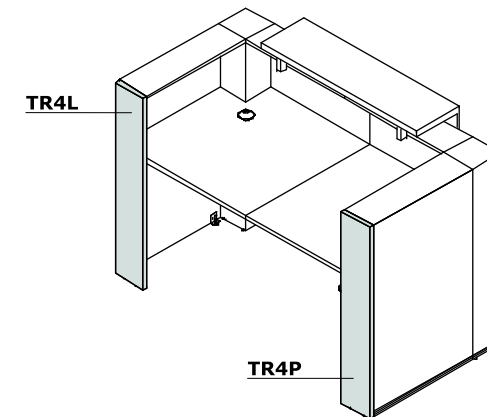
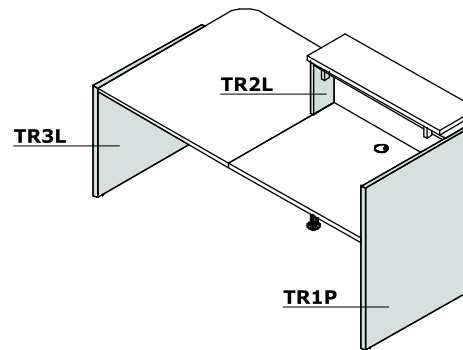
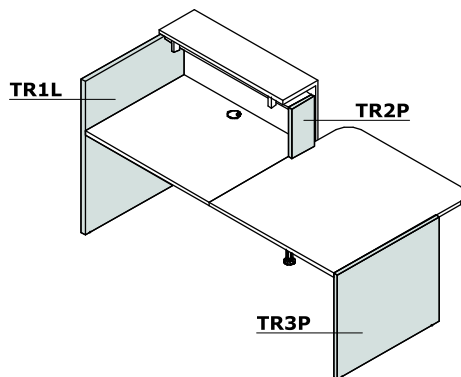

Wymiary (mm)

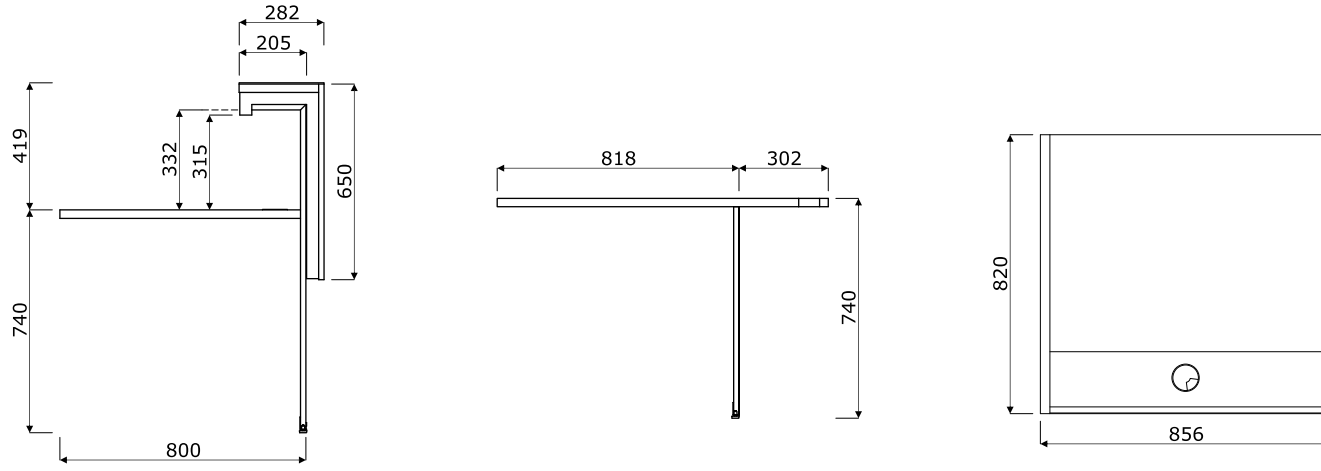

Wymiary - półka pod monitor (mm)

