

## Opis techniczny

- 1 Siedzisko** - pianka odlewana, gęstość 66 kg/m<sup>3</sup>, grubość 55 mm; tapicerka, regulacja położenia
- 2 Oparcie** - siatka w kolorystyce Runner
- 3 Mechanizm** - Auto Synchro; OPCJA Z DOPLATĄ - Synchro Pro
- 4 Podstawa** - 5-cio ramienna, tworzywowa, Ø=680 mm, h=124 mm; OPCJA Z DOPLATĄ - 5-cio ramienna, aluminium polerowane, Ø=680 mm, h=124 mm
- 5 OPCJA Z DOPLATĄ** - zagłówek - czarna siatka
- 6 OPCJE Z DOPLATĄ:**
  - podłokietnik 2D - V3 - tworzywo, kolor: czarny
  - podłokietnik 3D - V3 - tworzywo, kolor: czarny
- 7 OPCJA Z DOPLATĄ** - manualna regulacja wysokości (60 mm) podparcia lędźwiowego
- 8 Kółka** - Ø65 mm, do powierzchni miękkich PP+PA, kolor: czarny; OPCJA Z DOPLATĄ - do powierzchni twardych PP+PA, kolor: czarny
- 9 Siłownik** - stalowa kolumna gazowa, zakres regulacji 100 mm, kolor: chrom lub czarny

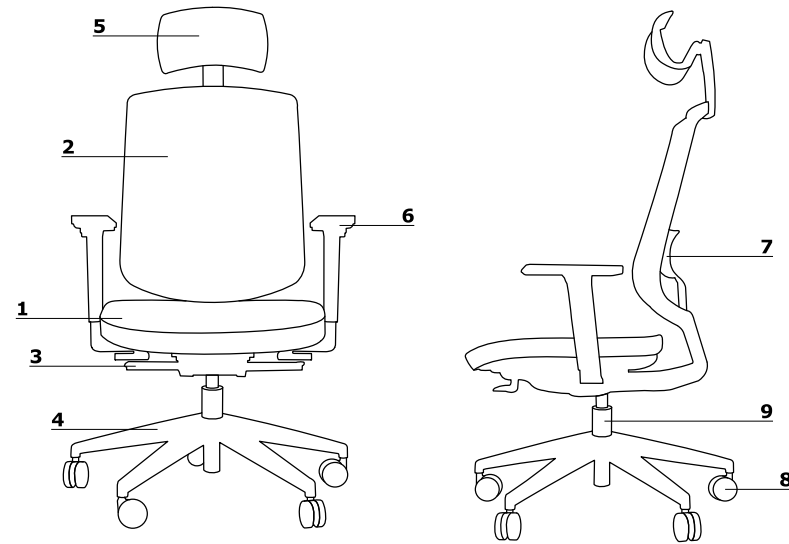

- max. obciążenie - 120 kg

## Wymiary (mm)

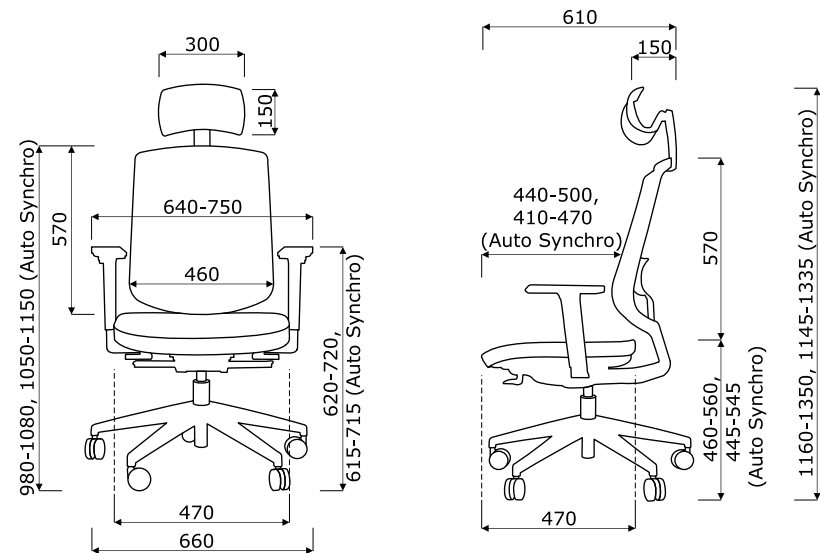

## Mechanizm

### AUTO SYNCHRO

- synchroniczny z automatyczną regulacją siły nacisku oparcia na plecy
- zaprojektowany do obciążeń od 45 do 120kg
- umożliwia odchylenie oparcia tylnego od 0° do 18° przy jednoczesnym przechylenie siedziska w zakresie od 0 do 4,5 stopnia
- możliwość blokowania oparcia tylko w pozycji 0°
- regulacja głębokości wysuwu siedziska w zakresie 100 mm z możliwością blokowania w 11 różnych pozycjach

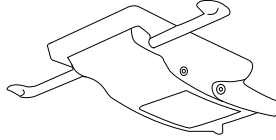

### SYNCHRO PRO

- pochylenie oparcia do 25° oraz siedziska do 10°
- zaprojektowany do obciążeń od 45 do 120kg
- dodatkowe pochylenie siedziska i oparcia 3° do przodu
- 3 pozycje blokowania oparcia
- Anti - shock system
- regulacja siły nacisku oprarcia na plecy
- regulacja głębokości wysuwu siedziska w zakresie 100 mm z możliwością blokowania w 11 różnych pozycjach

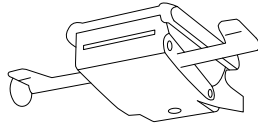

## Podłokietnik

### 1 Podłokietnik regulowany - 2D-V3

- regulacja szerokości (A)
- regulacja wysokości (B)

### 2 Podłokietnik 3D - V3

- regulacja szerokości (A)
- regulacja wysokości (B)
- regulacja głębokości (regulacja położenia samej nakładki podłokietnika) (C)

