

Descriptif technique

- 1 Assise** - mousse injectée d'une densité de 66 kg/m³, épaisseur de 55 mm; tissu, translation d'assise
- 2 Dossier** - résille Runner
- 3 Mécanisme** - Synchro Auto; OPTION AVEC PLUS-VALUE - mécanisme Synchro Pro
- 4 Base** - 5 branches polyamide Ø 680 mm, h=124 mm ; OPTION AVEC PLUS-VALUE - 5 branches aluminium poli Ø=680 mm, h=124 mm
- 5 OPTION AVEC PLUS VALUE** - appui-tête - résille noir
- 6 OPTION PAYANTE:**
 - accoudoirs 2D - V3, polyuréthane noir
 - accoudoirs 3D - V3 polyuréthane noir
- 7 OPTION AVEC PLUS VALUE** - soutien lombaire réglable en hauteur, sur 60 mm
- 8 Roulettes** - Ø65 mm, pour sol souple; OPTION AVEC PLUS-VALUE - roulettes Ø 65 mm, pour sol dur (béton, carrelage...)
- 9 Vérin de réglage** - piston à gaz, course 100 mm, couleur noire ou chrome

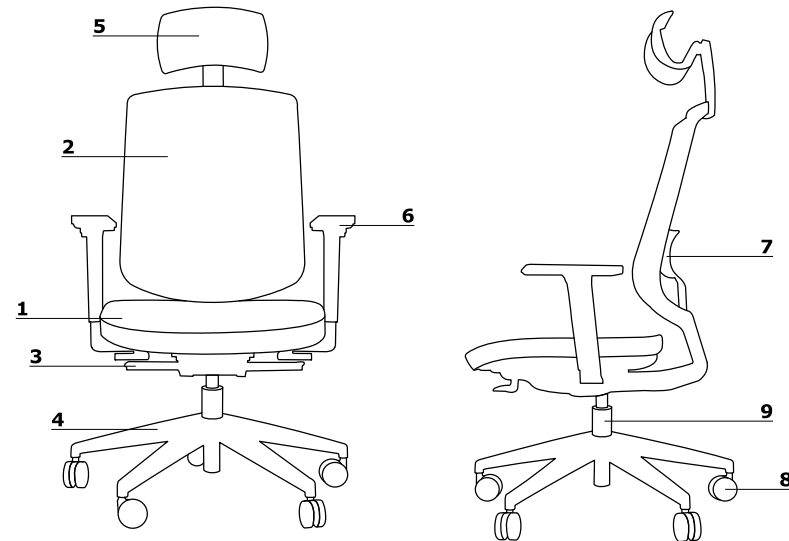

Dimensions (mm)

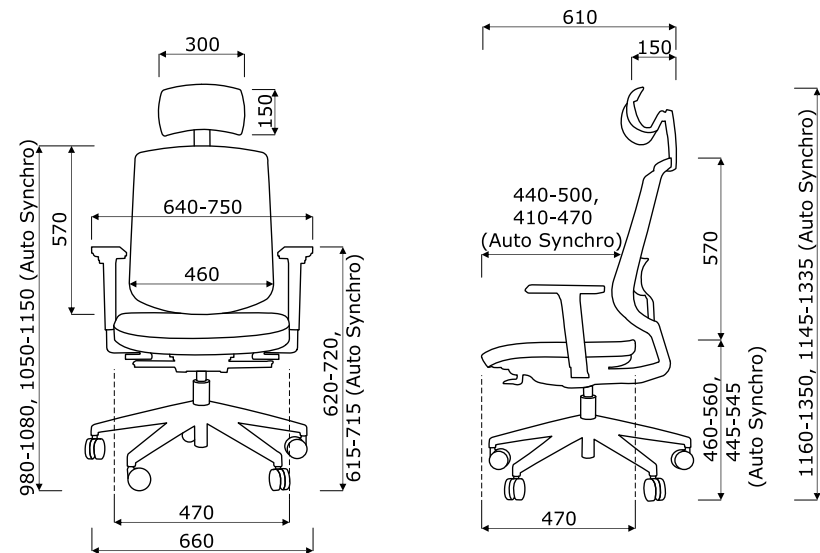

Mécanisme

SYNCHRO AUTO

- mécanisme synchrone avec réglage, automatique de la tension du dossier
- conçu pour une charge entre 45 kg et 120 kg
- inclinaison du dossier de 0 à 18° synchronisé avec l'inclinaison de l'assise (entrée 0° et 4,5°)
- blocage du dossier - position droite 0° uniquement
- translation d'assise sur 100mm

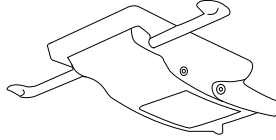

SYNCHRO PRO

- mécanisme synchrone avec réglage de la tension du dossier - angle d'inclinaison du dossier 25° et de l'assise 10°
- conçu pour une charge entre 45 kg et 120 kg
- inclinaison négative de l'assise - 3°
- 3 positions de blocage du dossier
- système anti - retour du dossier
- manette latérale de réglage de la tension du dossier
- translation d'assise sur 100mm

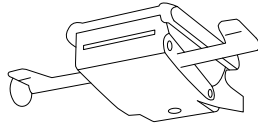

Accoudoirs

1 Accoudoirs réglables - 2D-V3

- réglage en largeur (A)
- réglage en hauteur (B)

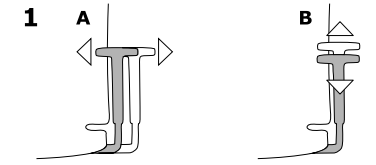

2 Accoudoirs réglables - 3D-V3

- réglage en largeur (A)
- réglage en hauteur (B)
- réglage en profondeur (C)

