

**Krzeseło**

- 1 Siedzisko, oparcie** - szczęble wykonane ze stali ocynkowanej, malowana zewnętrzna farbą proszkową, grubość 2 mm
- 2 Podstawa** - rura stalowa ocynkowana, malowana zewnętrzna farbą proszkową; Ø25 mm
- 3 Podłokietnik** - pręt stalowy ocynkowany, malowany zewnętrzna farbą proszkową, Ø12 mm + blacha ocynkowana, malowana zewnętrzna farbą proszkową, grubość 2 mm
- 4 Stopki tworzywowe, kolor: czarny**
- 5 Poduszka** - pianka cięta, gęstość 28 kg/m<sup>3</sup>, tapicerowana; mocowana za pomocą pasków na rzep

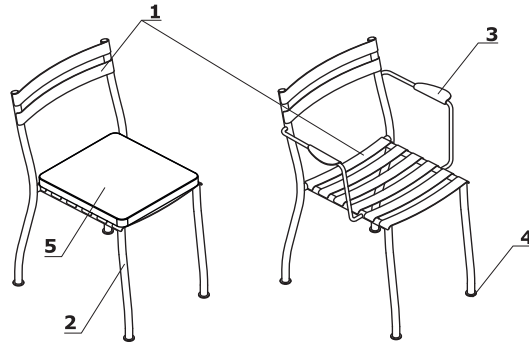

UWAGA - max. obciążenie - 120 kg; możliwość sztaplowania krzeseł (max. 4 szt); sprzedawane w komplecie 2 szt.

**Stoły i stoliki**

- 1 Błat** - blacha stalowa ocynkowana, malowana zewnętrzna farbą proszkową, grubość 2 mm
- 2 Podstawa** - rura stalowa ocynkowana, malowana zewnętrzna farbą proszkową; Ø25 mm
- 3 Podkładka stalowa** - ocynkowana, malowana zewnętrzna farbą proszkową, grubość 4 mm + ślizgacz tworzywowy, kolor: czarny

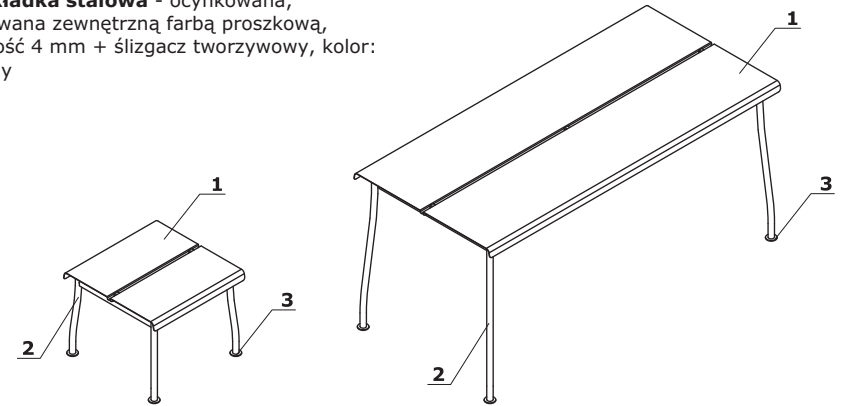
**Ławka**

- 1 Siedzisko** - blacha ocynkowana, malowana zewnętrzna farbą proszkową, grubość 2 mm
- 2 Podstawa** - rura stalowa ocynkowana, malowana zewnętrzna farbą proszkową; Ø25 mm
- 3 Podkładka stalowa** - ocynkowana, malowana zewnętrzna farbą proszkową, grubość 4 mm
- 4 Poduszka** - pianka cięta, gęstość 28 kg/m<sup>3</sup>, tapicerowana; mocowana za pomocą pasków na rzep

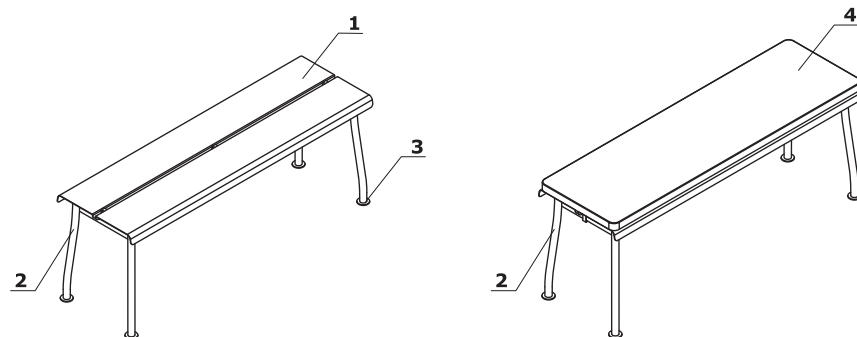

UWAGA - max. obciążenie - 240 kg

**Fotel**

- 1 Siedzisko, oparcie** - szczęble wykonane ze stali ocynkowanej, malowana zewnętrzna farbą proszkową, grubość 2 mm
- 2 Podstawa** - rura stalowa ocynkowana, malowana zewnętrzna farbą proszkową; Ø25 mm
- 3 Podłokietnik** - pręt stalowy ocynkowany, malowany zewnętrzna farbą proszkową, Ø12 mm + blacha ocynkowana, malowana zewnętrzna farbą proszkową, grubość 2 mm
- 4 Stopki tworzywowe, kolor: czarny**
- 5 Poduszka** - pianka cięta, gęstość 28 kg/m<sup>3</sup>, tapicerowana; mocowana za pomocą pasków na rzep

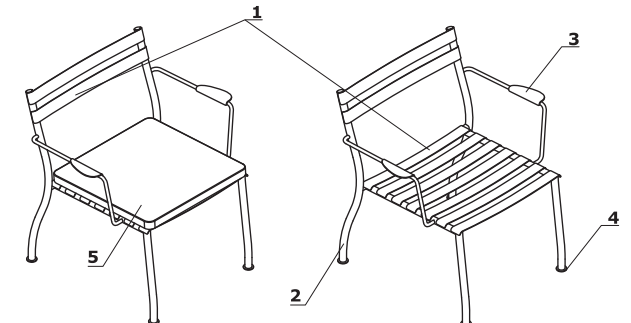

UWAGA - max. obciążenie - 120 kg; możliwość sztaplowania krzeseł (max. 4 szt)

**Wymiary (mm)**

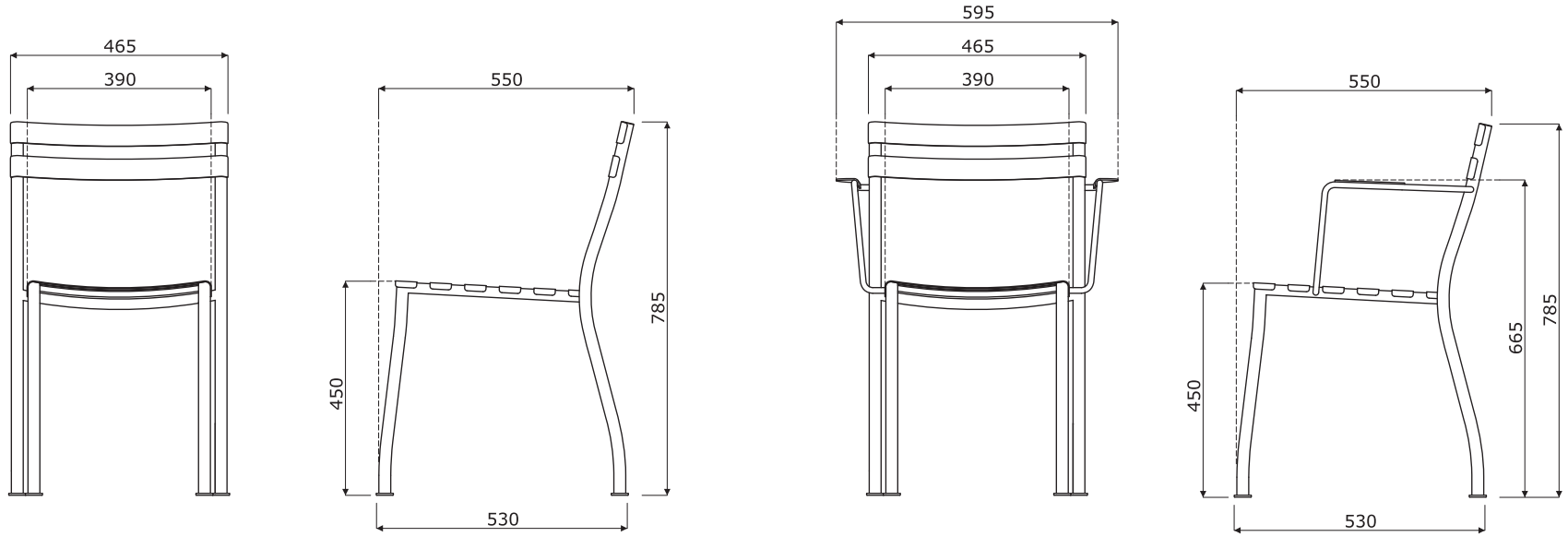

**Fotel - wymiary (mm)**

