

## Descriptif technique

- 1 **Dossier** - résille ou tapissé (mousse ép. 40 mm, densité 50 kg/m<sup>3</sup>)
- 2 **Assise** - tissu (mousse ép. 50 mm, densité 52kg/m<sup>3</sup>), translation d'assise - course de 60mm
- 3 **Mécanisme** - Auto Synchro; OPTION AVEC PLUS-VALUE - mécanisme Synchro
- 4 **Soutien lombaire** - réglable en hauteur sur 60 mm
- 5 **Base** - 5 branches polyamide Ø 680 mm, h=124 mm ; OPTION AVEC PLUS-VALUE - 5 branches aluminium poli Ø=680 mm, h=124 mm
- 6 **OPTION AVEC PLUS VALUE** - Accoudoir 2D - manchettes d'accoudoirs en soft Touch, couleur noire - réglages en hauteur sur 60 mm ; à l'horizontal sur 50 mm
- 7 **Roulettes** - Ø65 mm, pour sol souple; OPTION AVEC PLUS-VALUE - roulettes Ø 65 mm, pour sol dur (béton, carrelage...)
- 8 **Vérin de réglage** - piston à gaz, course 100 mm, couleur noire ou chrome

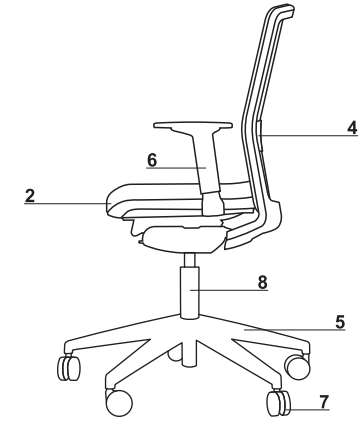
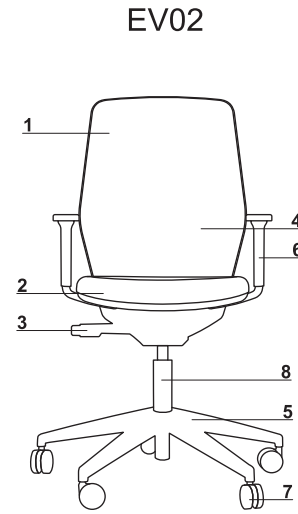
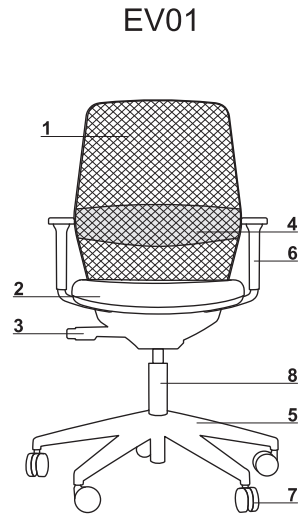

## Mécanisme

- 1 **SYNCHRO AUTO**
  - 4 positions de verrouillage
  - dossier avec système antiretour de sécurité
  - mécanisme autorégulé (ajuste le dossier et l'inclinaison de l'assise en fonction du poids de l'utilisateur, aucun réglage manuel n'est requis)
- 2 **OPTION AVEC PLUS VALUE** - Synchro
  - 5 positions de verrouillage
  - dossier avec système antiretour de sécurité
  - mécanisme synchrone ajustable - tension du dossier personnalisable par la manette latérale, en fonction du poids de l'utilisateur

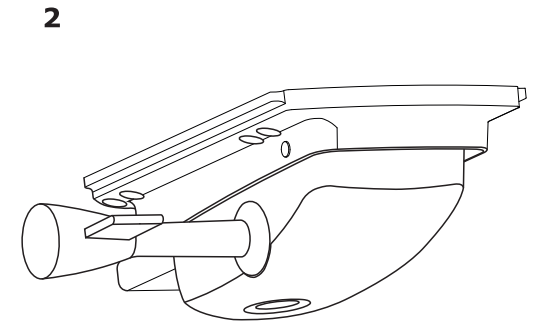
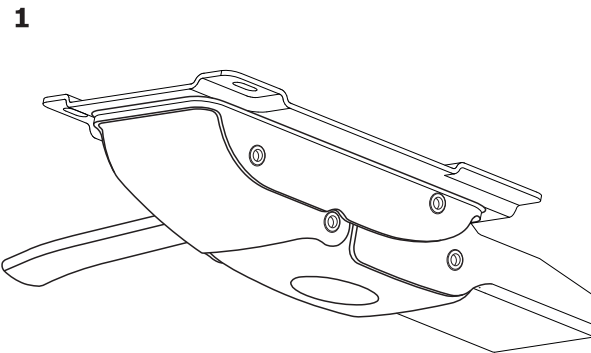

Dimensions (mm)

