

**Opis techniczny - krzesło**

- 1 Siedzisko, oparcie** - ażurowe, drut  $\varnothing$  6 mm wykonany ze stali ocynkowanej, malowana zewnętrzną farbą proszkową
- 2 Podstawa** - pręt stalowy, ocynkowany; malowany zewnętrzną farbą proszkową;  $\varnothing$ 18 mm
- 3 Podłokietnik** - pręt stalowy, ocynkowany; malowany zewnętrzną farbą proszkową;  $\varnothing$  18 mm
- 4 Stopki tworzywowe, kolor: czarny**

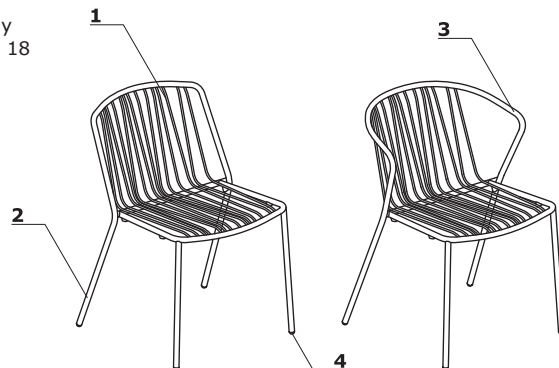

UWAGA - max. obciążenie - 120 kg; możliwość sztaplowania krzeseł (max. 4 szt); sprzedawane w komplecie 2 szt.

**Opis techniczny - hoker**

- 1 Siedzisko, oparcie** - ażurowe, drut  $\varnothing$  6 mm wykonany ze stali ocynkowanej, malowana zewnętrzną farbą proszkową
- 2 Podstawa** - pręt stalowy, ocynkowany; malowany zewnętrzną farbą proszkową;  $\varnothing$ 18 mm
- 3 Podłokietnik** - pręt stalowy, ocynkowany; malowany zewnętrzną farbą proszkową;  $\varnothing$  18 mm
- 4 Podnóżek** - pręt stalowy, ocynkowany; malowany zewnętrzną farbą proszkową;  $\varnothing$  12 mm
- 5 Stopki tworzywowe, kolor: czarny**

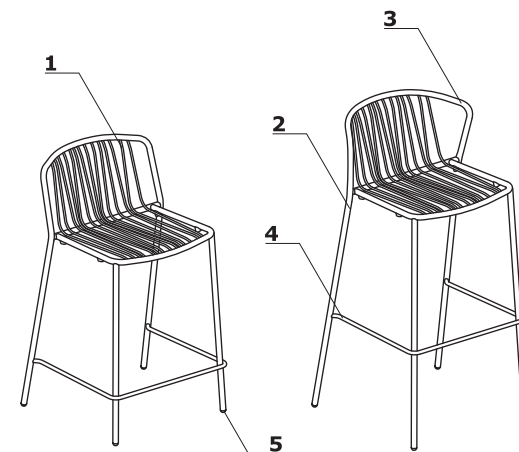

UWAGA - max. obciążenie - 120 kg; możliwość sztaplowania krzeseł (max. 4 szt); sprzedawane w komplecie 2 szt.

**Opis techniczny - fotel**

- 1 Siedzisko, oparcie** - ażurowe, drut  $\varnothing$  6 mm wykonany ze stali ocynkowanej, malowana zewnętrzną farbą proszkową
- 2 Podstawa** - pręt stalowy, ocynkowany; malowany zewnętrzną farbą proszkową;  $\varnothing$ 18 mm
- 3 Podłokietnik** - pręt stalowy, ocynkowany; malowany zewnętrzną farbą proszkową;  $\varnothing$  18 mm
- 4 Stopki tworzywowe, kolor: czarny**

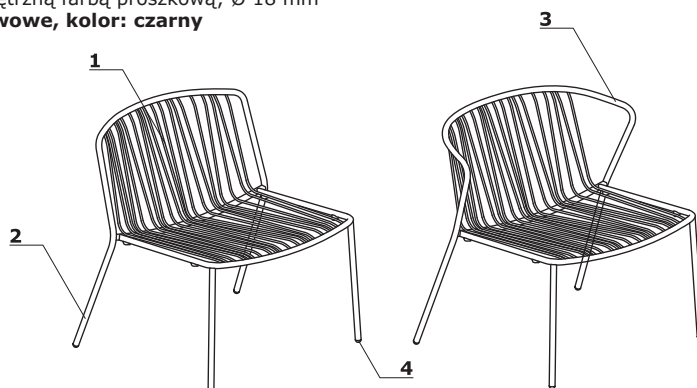

UWAGA - max. obciążenie - 120 kg; możliwość sztaplowania krzeseł (max. 4 szt)

Wymiary (mm)

BRS01

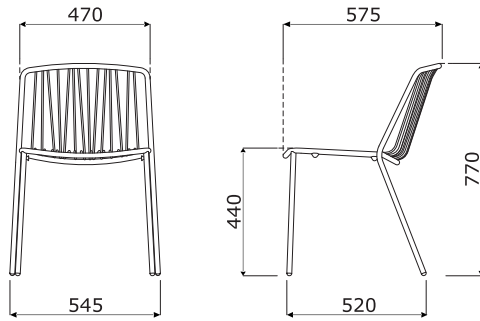

BRS02

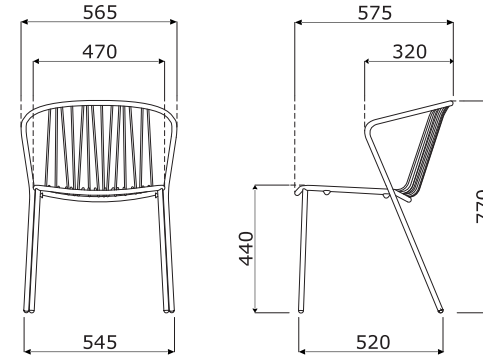

BRS03

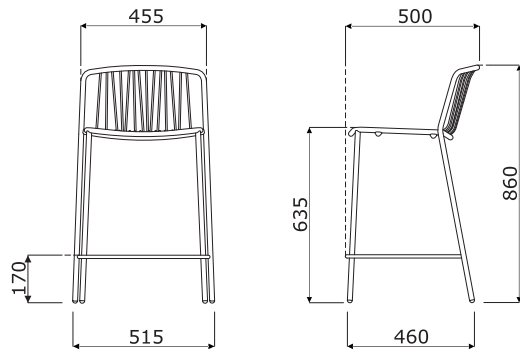

BRS04

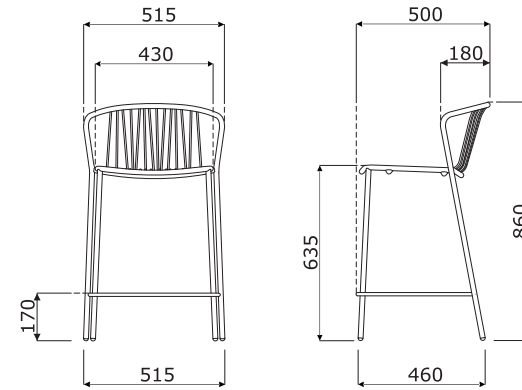

BRS05

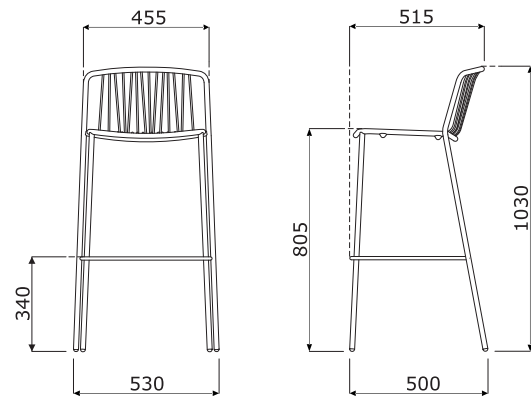

BRS06

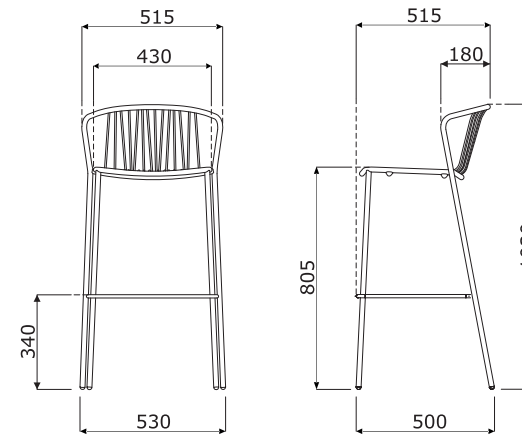

Fotel - wymiary (mm)

BRS07

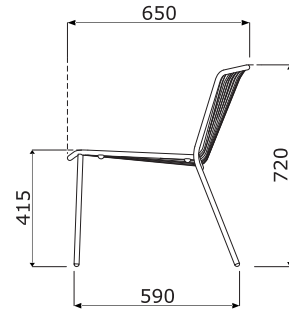
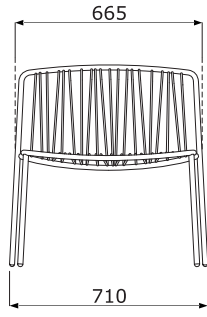

BRS08

