

Opis techniczny

- 1 Blat górny** - płyta melaminowana 28 mm, szkło hartowane 8 mm
- 2 Front** - płyta melaminowana 12 mm + szkło LACOBEL 4 mm
- 3 Bok łączący lamy niskie i wysokie** - płyta melaminowana 28 mm, obrzeża ABS 2 mm
- 4 Oświetlenie LED** - na całej długości lamy, barwa biała-zimna (wpada lekko w odcień niebieski);
- 5 Regulator poziomu** - regulacja w zakresie 5 mm
- 6 Noga boczna niska** - płyta melaminowana 28 mm, obrzeża ABS 2 mm
- 7 Cokół** - HPL - aluminium szczotkowane
- 8 Płaskownik mocujący**
- 9 Półka pod monitor** - płyta melaminowana 28 mm
- 10 Blat roboczy** - płyta melaminowana 28 mm, obrzeża ABS 2 mm, wyposażony w 2 zaślepki płytowe
- 11 Noga podpierająca NG41** - metal malowany proszkowo, wymagana na łączeniu blatów
- 12 Noga boczna wysoka** - płyta melaminowana 28 mm, obrzeża ABS 2 mm
- 13 Przepusty kablowe** - $\varnothing 80$ mm

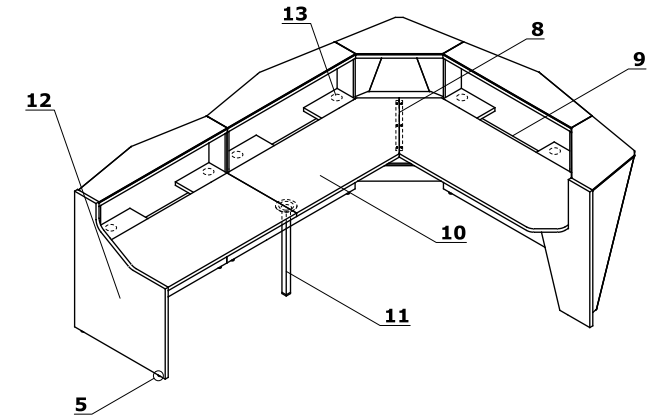

Zastosowanie elementów kończących

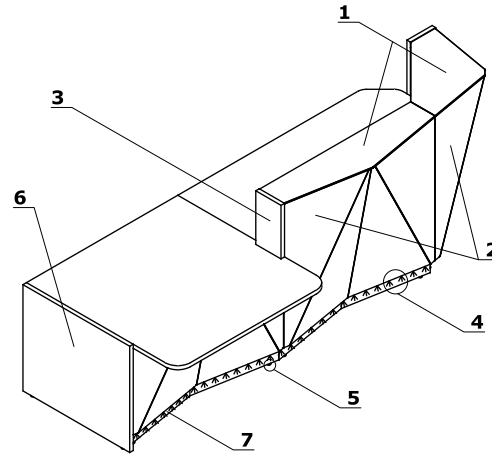
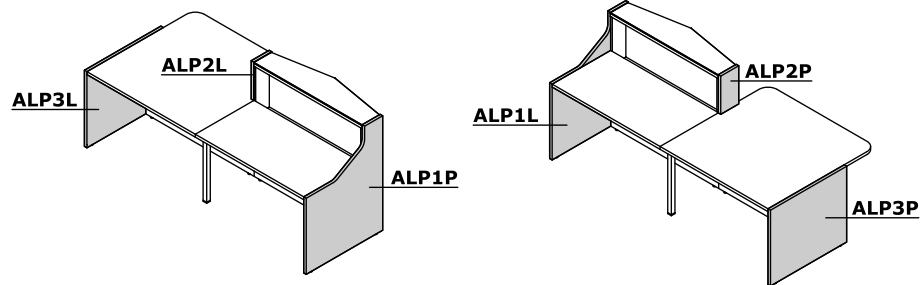

Wymiary (mm)

